

**WARNUNG:** Auf die Straße fallende Fahrräder oder Fahrradträger können schwere Unfälle verursachen, die zu Körperverletzungen führen können. Verwenden Sie den Fahrradträger nicht auf Kraftfahrzeugen, an denen er nicht ordnungsgemäß, wie in dieser Bedienungsanleitung beschrieben, befestigt werden kann.

- Der Fahrradträger darf nur bei Fahrzeugen mit Kupplungsaufnahmen der Klasse III oder IV 2" verwendet werden.
- **NIEMALS** auf Anhängern oder an der Vorderseite von Fahrzeugen verwenden.
- Die Fahrräder müssen mit Zurr Gurten oder bei Bedarf mit zusätzlichen Gurten am Fahrradträger befestigt werden.
- Überprüfen Sie während des Gebrauchs regelmäßig, ob alle Schrauben und Stifte fest sitzen und ob der Fahrradträger und die Fahrräder gut befestigt sind.
- Transportieren Sie niemals mehr als 2 Fahrräder (**MAX. KAPAZITÄT: 63 KG**) - keine Tandems, Mopeds oder Liegeräder. Die Autorücklichter müssen sichtbar bleiben.
- Fahren Sie vorsichtig, besonders über Unebenheiten. Niemals im Gelände benutzen.
- Nicht verwenden, wenn ein Teil des Fahrradträgers beschädigt ist, abgenutzt ist oder fehlt. Kontaktieren Sie R. A. Allen Co., Inc. für Ersatzteile.

**VORSICHT:** Verwenden Sie Allen QR520-EB nur in Übereinstimmung mit den örtlichen Kraftfahrzeug- und Verkehrsvorschriften.

- Montieren Sie den Fahrradträger und laden Sie die Fahrräder nur in sicherem Abstand vom Verkehr auf.
- Stellen Sie sicher, dass der gesamte Fahrradträger und alle Fahrräder in einem sicherem Abstand von der Straße und dem heißen Auspuff transportiert werden.
- Betreiben Sie das Fahrzeug mit Fahrradträger nur in aufrechter, verriegelter Position.
- Die Fahrräder dürfen niemals über die Seiten des Fahrzeugs hinausragen.
- Entfernen Sie den Fahrradträger vom Fahrzeug oder klappen Sie die Tragarme nach unten, wenn Sie ihn nicht benutzen.

## A. TEILE:

QR520-EB KARTON SOLLTE FOLGENDE ARTIKEL ENTHALTEN:

### 1-KUPPLUNGSEINSATZ

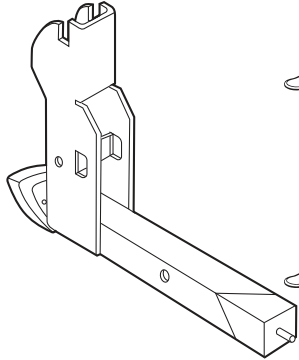

### 1-TRAGARMBAGRUPE

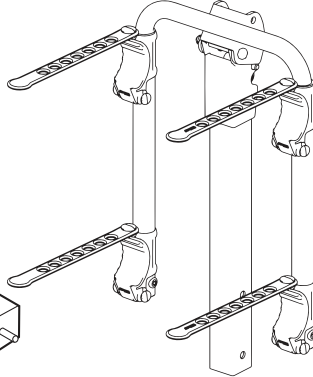



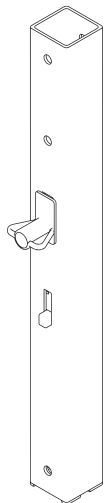



### 1-RR STAB



### 1- RÜCKENSCHILD



### 1-BEFESTIGUNGSTEILE-SATZ MIT:

-  2-3/8" X 2 1/2" SCHRAUBE
-  1-3/8" X 3" SCHRAUBE
-  3-3/8" KONTERMUTTERN
-  1- SCHLÜSSELBUND
-  2- SCHLÜSSEL
-  1-70" SICHERUNGSGURT

## B. FAHRADTRÄGER MONTIEREN:

### SCHRITT 1

- SETZEN SIE DEN UNTEREN TEIL DES QR-STABES IN DEN KUPPLUNGSEINSATZ EIN, SO DASS DIE LÖCHER UNTEN VON JEDEM TEIL IN EINER REIHE STEHEN.
- STECKEN SIE DIE 3/8" X 3" SCHRAUBE IN DAS LOCH UND DIE 1-3/8" KONTERMUTTER AUF DAS SCHRAUBENENDE.
- SCHWENKEN SIE DEN RR-STAB IN DIE AUFRECHTE POSITION, SODASS DER SICHERUNGSRIEGEL EINRÄSTET.
- ZIEHEN SIE DIE MUTTER UND DIE SCHRAUBE MIT ZWEI SCHRAUBENSCHLÜSSELN FEST.

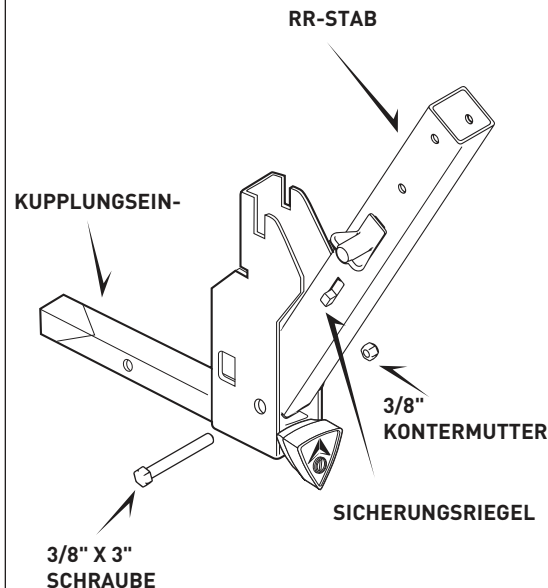

**BENÖTIGTES WERKZEUG:** 2-9/16" SCHLÜSSEL UND 2-3/4" SCHLÜSSEL, oder 2 ROLLGABELSCHLÜSSEL

### SCHRITT 2

- STECKEN SIE DEN TRAGARM IN DEN OBEREN TEIL DES QR-STABES. RICHTEN SIE DABEI DIE LÖCHER IN JEDEM TEIL MITEINANDER AUS.
- STECKEN SIE DIE 3/8" X 2 1/2" SCHRAUBEN DURCH JEDES LOCH UND SCHRAUBEN SIE DIE 1-3/8" KONTERMUTTERN AUF DAS ENDE DER SCHRAUBEN.
- ZIEHEN SIE DIE MUTTER UND DIE SCHRAUBE MIT ZWEI SCHRAUBENSCHLÜSSELN FEST.

**HINWEIS:** ZUM ABSCHLUSS SOLLTEN BEIDE TEILE FEST MITEINANDER VERBUNDEN SEIN.

3/8" X 2 1/2" SCHRAUBE

### TRAGARMBAGRUPE

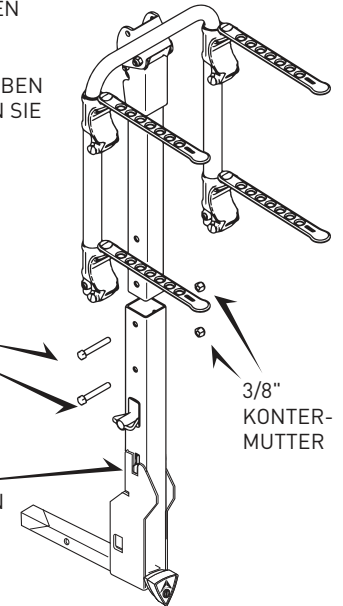

### WICHTIG:

WENN SICH DER FAHRADTRÄGER IN AUFRECHTER POSITION BEFINDET, MUSS DER SICHERUNGSRIEGEL VOLLSTÄNDIG EINGERÄSTET SEIN, DAMIT DER FAHRADTRÄGER ORDNUNGSGEMÄß FUNKTIONIERT.

### SCHRITT 3

#### RÜCKENSCHILD INSTALLIEREN

MIT „ALLEN SPORTS“ IN DER OBEREN POSITION RICHTEN SIE DIE AUSSPARUNGEN FÜR DIE MUTTERN UND SCHRAUBENKÖPFE AUS UND SCHNAPPEN SIE DAS RÜCKENPOLSTER AUF DEM VERTIKALEN STABS DES AUFNAHMEFAHRADTRÄGERS EIN.

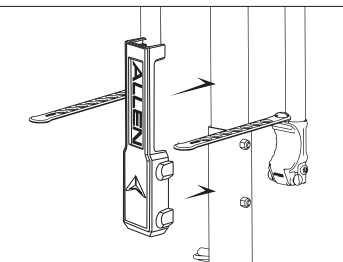

### C. FAHRRADTRÄGER AUF DEM FAHRZEUG BEFESTIGEN:

**DIESER FAHRRADTRÄGER DARF NUR AUF ANHÄNGERKUPPLUNGEN DER KLASSE III ODER IV 2" VERWENDET WERDEN, DIE VON EINEM FACHBETRIEB AM FAHRZEUG MONTIERT WURDEN. VERWENDEN SIE DIESEN FAHRRADTRÄGER NIEMALS AUF EINEM ANHÄNGER GLEICH WELCHER ART.**

**SCHRITT 1:** STECKEN SIE DEN SCHLÜSSEL IN DAS SCHLOSS UND DREHEN SIE IHN ENTGEGEN DEM UHRZEIGERSINN, DAMIT SIE DEN KUPPLUNGSEINSATZKEIL MIT DEM VERRIEGELUNGSDREHKNOFF FESTZIEHEN / LÖSEN KÖNNEN.

**DREHEN SIE DEN SCHLÜSSEL ZUM VERRIEGELN / ENTRIEGELN DES DREHKNOFFES**



IM UHRZEIGERSINN, UM ZU ENTRIEGELN.

**SCHRITT 2:** DREHEN SIE DEN VERRIEGELUNGSKNOFF ENTGEGEN DEM UHRZEIGERSINN, UM DEN KUPPLUNGSEINSATZKEIL ZU LÖSEN.

**DREHEN SIE DEN DREHKNOFF ENTGEGEN DEM UHRZEIGERSINN, UM DEN KUPPLUNGSKNIPF ZU LÖSEN**



**SCHRITT 3:** DRÜCKEN SIE DEN FEDERSTIFT DER KUPPLUNG UND SETZEN SIE DEN FAHRRADSTÄNDER IN DIE KUPPLUNGS-AUFNAHME BIS DER FEDERSTIFT IN DIE KUPPLUNGS-AUFNAHME AM FAHRZEUG EINRASTET.

**SCHRITT 4:** DREHEN SIE DEN VERRIEGELUNGSDREHKNOFF IM UHRZEIGERSINN, UM DEN FAHRRADTRÄGER INNEN IN DER KUPPLUNGS-AUFNAHME FESTZUZIEHEN. ACHTEN SIE DARAUF, IHN NICHT ÜBERMÄSSIG FESTZUZIEHEN. EIN ORDNUNGSGEMÄSS BEFESTIGTER FAHRRADTRÄGER LÄSST SICH UNABHÄNGIG VON JEDER BEWEGUNG FREI IN DER KUPPLUNGS-AUFNAHME BEWEGEN.

KUPPLUNGSEINSATZKEIL

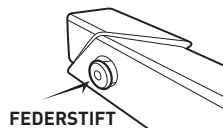

FEDERSTIFT

**SCHRITT 5 (OPTIONAL):** STECKEN SIE DEN SCHLÜSSEL EIN UND DREHEN IHN IM UHRZEIGERSINN, DAMIT SICH DER VERRIEGELUNGSDREHKNOFF FREI DREHEN KANN. DADURCH WIRD IHR FAHRRADTRÄGER AN IHREM FAHRZEUG VERRIEGELT. ZUM ABNEHMEN DES FAHRRADTRÄGERS VOM FAHRZEUG BEFOLGEN SIE DIE SCHRITTE 1 BIS 3 OBEN

### D. TRAGARME HOCHKLAPPEN:

- ZUM HOCHKLAPPEN DER TRAGARME DRÜCKEN SIE DIE BEIDEN ROTEN LASCHEN AUF DER RÜCKSEITE DER TRAGARMBaugruppe ZUSAMMEN UND SCHWENKEN SIE DIE TRAGARME IN EINE AUFRECHTE POSITION.
- DIE STIFTE, DIE MIT DIESEN LASCHEN VERBUNDEN SIND, SOLLTEN EINRASTEN, UM DIE TRAGARME IN AUFRECHTER POSITION ZU HALTEN.
- DURCH DIE UMKEHRUNG DIESES PROZESSES BLEIBEN DIE TRAGARME IN EINER UNTEREN POSITION VERRIEGELT.
- WENN DIE BEIDEN STIFTE AN IHREM FAHRRADTRÄGER DIE TRAGARME IN DER AUFRECHTEN POSITION NICHT RICHTIG EINRASTEN, VERWENDEN SIE IHREN FAHRRADTRÄGER NICHT UND KONTAKTIEREN SIE R. A. ALLEN CO.

1. DRÜCKEN SIE DIE ROTEN LASCHEN ZUSAMMEN

2. DREHEN SIE DIE ARME IN DIE AUFRECHTE POSITION

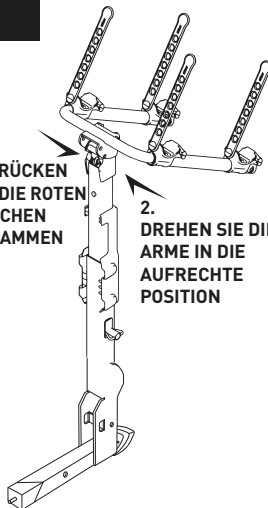

### E. FAHRRÄDER AUF DEM FAHRTRÄGER BEFESTIGEN:

- ENTFERNEN SIE ALLE LOSEN TEILE VON DEN FAHRRÄDERN (LUFTPUMPEN, FAHRRADTASCHEN, TRINKFLASCHEN USW.) UND PRÜFEN SIE, DASS ALLE SCHNELLSPANNER FEST SITZEN.
- LADEN SIE DAS ERSTE FAHRRAD MIT SEINER KETTE UND ZAHNRÄDERN SO AUF, DASS SIE VOM FAHRRADTRÄGER WEG ZEIGEN. STELLEN SIE SICHER, DASS DIE FAHRRÄDER DAS FAHRZEUG NICHT BERÜHREN.
- LADEN SIE WEITERE FAHRRÄDER ABWECHSELND IN DIE JEWEILS ENTGEGENGESETZTE RICHTUNG. FÜR DIE BESTE GEWICHTSVERTEILUNG LADEN SIE ZUERST DIE SCHWERSTEN FAHRRÄDER IN DER MITTE UND DIE LEICHTEREN FAHRRÄDER IN DEN AUSSENPOSITIONEN. BENUTZEN SIE ZWISCHEN DEN BERÜHRUNGSPUNKTEN DER FAHRRÄDER POLSTER, FALLS NOTWENDIG.
- PRÜFEN SIE NACH DEM LADEN DER FAHRRÄDER, DASS DER GESAMTE FAHRRADTRÄGER SICHER IST UND DASS DER TAUMELBOLZEN UND DER FAHRRADTRÄGER WEITERHIN FEST SITZEN. DIE SICHT AUS DEM HECKFENSTER KANN EINGESCHRÄNKT SEIN, WESHALB ZUSÄTZLICH DIE AUSSENSPIEGEL ZU BEACHTEN SIND.

#### BESONDERER HINWEIS ZUR BEFESTIGUNG VON DAMENRÄDERN:

POSITIONIEREN SIE EINEN TRAGARM UNTER DAS VORDERE OBERROHR. DREHEN SIE MIT DEM ANDEREN TRAGARM DREHEN SIE DIE ZURRGURTAUFNAHME UND PLATZIEREN SIE DEN TRÄGER HINTER DEM SITZROHR UND UNTERHALB DES HINTEREN DOWN-STAY. DER ALLEN 900B ADAPTERSTAB WIRD AUCH FÜR DIESE ANWENDUNG EMPFOHLEN.

### F. SICHERN VON FAHRRÄDERN AUF DEM FAHRRADTRÄGER:

ALLE FAHRRÄDER MÜSSEN SICHER AUF DEM FAHRRADTRÄGER BEFESTIGT SEIN. VERWENDEN SIE EINZELNE ZURRGURTE ODER ZUSÄTZLICHE GURTE NACH BEDARF.

1. STELLEN SIE DAS FAHRRAD IN DIE AUFNAHME.

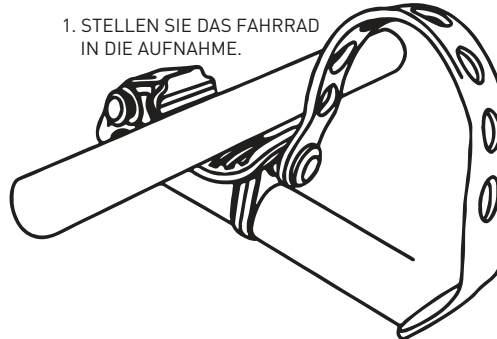

2. SPERREN SIE DEN NIEDERZURRGURT.



3. VERWENDEN SIE EINEN 1,80 M LANGEN GURT, UM ALLE FAHRRÄDER ZUSAMMEN AN DEN UNTEREN HALTERUNGEN ZU SICHERN. DER GURT SOLLTE AUCH DIE FELGEN SICHERN.

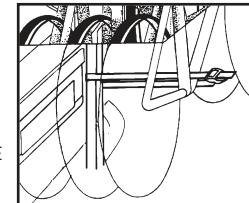

# ALLEN

SPORTS®

HERSTELLER:

ALLEN GLOBAL FCZO  
IFZA DUBAI - BUILDING A1; UNIT 001  
DUBAI SILICON OASIS, DDP  
DUBAI, UAE

KONTAKTIERE UNS:

GET OUT THERE TRADING  
RUA MOUZINHO DA SILVEIRA 10  
1250-167 LISBOA, PORTUGAL  
+351 211 452 812

CUSTOMERSERVICE@ALLEN.BIKE  
WWW.ALLEN.BIKE

©2021 R. A. ALLEN CO., INC., ALL RIGHTS RESERVED