

**AVERTISSEMENT :** La chute de vélos ou de porte-vélos sur la route peut provoquer des accidents graves entraînant des blessures corporelles - n'utilisez pas le porte-vélos sur un véhicule sur lequel il ne peut pas être monté correctement, tel que cela est décrit dans cette fiche d'instructions.

- Le porte-vélos ne doit être utilisé que sur des véhicules munis d'une boule d'attelage de 50 mm et 2 pouces.
- Ne JAMAIS utiliser sur les remorques ou à l'avant des véhicules.
- Les vélos doivent être attachés au porte-vélos à l'aide d'un système d'arrimage ou de sangles supplémentaires si nécessaire.
- Pendant l'utilisation, vérifiez périodiquement que tous les boulons et goupilles sont bien serrés et que le porte-vélos et les vélos sont bien fixés.
- Ne jamais transporter plus de 2 vélos (capacité maximale de 16 kg par vélo) - pas de tandem, de cyclomoteur ou de vélo couché.

Les feux arrière des voitures doivent rester visibles.

- Conduire prudemment, surtout sur les bosses. Ne jamais utiliser en tout-terrain.
- Ne pas utiliser si une partie du porte-vélos est endommagée, usée ou manquante. Contacter Allen Sports pour obtenir des pièces de rechange.

**MISE EN GARDE :** N'utilisez l'Allen EU-2B qu'en conformité avec le règlement local sur les véhicules à moteur et la circulation.

- Installez le porte-vélos et chargez les vélos à une distance sûre de la route, à l'écart de la circulation.
- Veillez à ce que le porte-vélos et les vélos soient maintenus à une distance sûre de la route et des tuyaux d'échappement chauds.
- N'utilisez le véhicule qu'avec le porte-vélos en position verticale et verrouillée.
- Les vélos ne doivent jamais dépasser les côtés du véhicule.
- Retirez le porte-vélos de la voiture ou rabattez les bras porteurs lorsqu'il n'est pas utilisé.

## A. PIÈCES LE MODÈLE EU-2B DOIT CONTENIR LES ÉLÉMENTS SUIVANTS :

### 1 - ASSEMBLAGE DU COLLIER DE SERRAGE

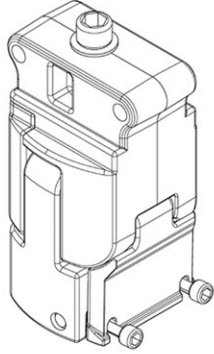

### 1 - BARRE RR

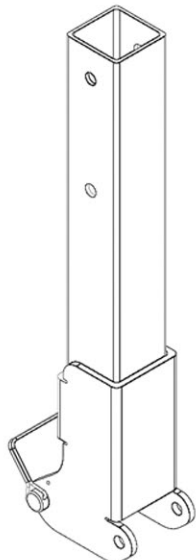

### 1 - ASSEMBLAGE DU BRAS DE SUPPORT

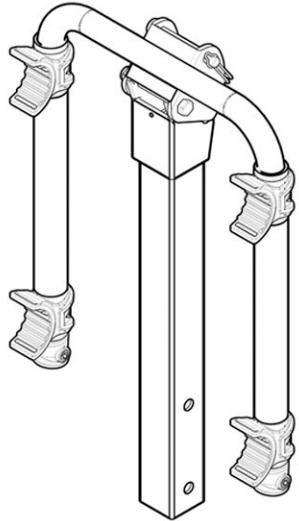

### KIT MATÉRIEL CONTENANT

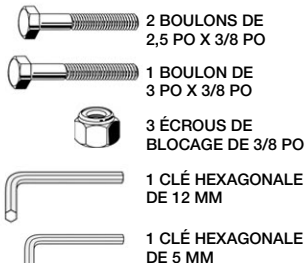

## B. ASSEMBLAGE DU PORTE-VÉLOS

### ÉTAPE 1

- PLACEZ LA BARRE RR SUR LE DESSUS DE L'ASSEMBLAGE DU COLLIER DE SERRAGE
- ASSUREZ-VOUS QUE LE TROU POUR LE CLIP À ATTACHE RAPIDE EST ALIGNÉ AVEC LE TROU LE PLUS ÉLOIGNÉ DES BOULONS DU COLLIER DE SERRAGE
- INSÉREZ LE BOULON DE 3/8 PO X 3 PO DANS L'AUTRE TROU (ILLUSTRÉ CI-DESSOUS) ET FIXEZ UN ÉCROU DE BLOCAGE DE 1-3/8 PO À L'EXTRÉMITÉ DU BOULON.
- SERREZ FERMEMENT L'ÉCROU ET LE BOULON (BOULON DU PIVOT PRINCIPAL)
- INSÉREZ LE CLIP À ATTACHE RAPIDE DANS LE TROU, ET FIXEZ LE CLIP DE RETENUE DU FIL.

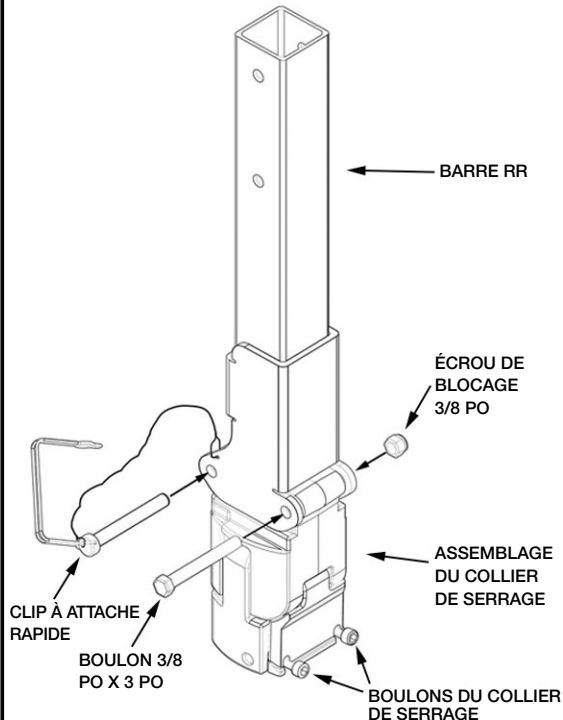

## OUTILS NÉCESSAIRES : 2 CLÉS DE 14 MM OU 2 CLÉS À MOLETTE

### ÉTAPE 2

- POUR QUE L'ASSEMBLAGE DU COLLIER DE SERRAGE SOIT PRÊT À ÊTRE INSTALLÉ SUR L'ATTELAGE DU VÉHICULE, IL EST IMPORTANT DE DESSERRER LE BOULON DE L'ARBRE PRINCIPAL AVANT DE MONTER LE PORTE-VÉLOS.
- LE BOULON DE L'ARBRE PRINCIPAL DOIT ÊTRE Tourné DANS LE SENS INVERSE DES AIGUILLES D'UNE MONTRE JUSQU'À CE QU'IL Y AIT UN ESPACE DE 5 À 8 MM ENTRE LA TÊTE DU BOULON ET LA RONDELLE FENDUE

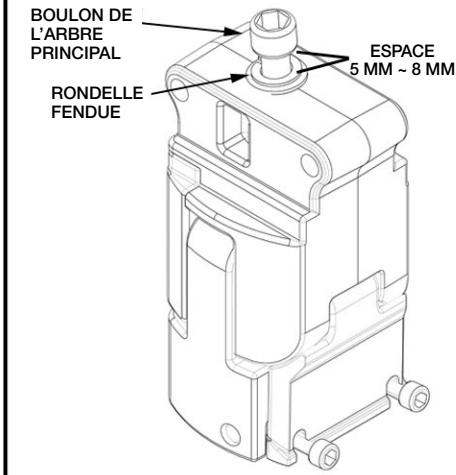

- INSÉREZ L'ENSEMBLE DU BRAS PORTEUR DANS LA PARTIE SUPÉRIEURE DE LA BARRE RR, EN ALIGNANT LES TROUS DE CHAQUE PARTIE
- INSÉREZ LE BOULON DE 3/8 PO X 2,5 PO DANS CHAQUE TROU, COMME INDIQUÉ, ET VISSEZ L'ÉCROU DE BLOCAGE DE 1-3/8 PO À L'EXTRÉMITÉ DU BOULON. **IMPORTANT !** LES DEUX TROUS DOIVENT ÊTRE FIXÉS POUR QUE LE PORTE-VÉLOS SOIT CORRECTEMENT ASSEMBLÉ. N'ASSEMBLEZ PAS LE PORTE-VÉLOS EN UTILISANT UN SEUL BOULON
- SERREZ FERMEMENT L'ÉCROU ET LE BOULON À L'AIDE DE DEUX CLÉS.

REMARQUE : UNE FOIS TERMINÉ, LES DEUX PARTIES DOIVENT ÊTRE FERMEMENT JOINTES ENSEMBLE

### ÉTAPE 3

